

PRÉSENTATION

PRINCIPALES CARACTÉRISTIQUES

- Potence ergonomique idéale pour les torches de soudage MIG/MAG ainsi que pour les torches aspirantes
- Facilite le travail du soudeur dans les endroits difficiles d'accès
- Longueur de bras ajustable
- Point d'équilibre du contrepoids ajustable
- Angle d'inclinaison ajustable
- Rotation jusqu'à 360°
- La potence ergonomique supporte la torche et agrandit la zone de travail
- Attache intégrée pour suspendre la torche
- Bande velcro pour une installation sécurisée de la torche MIG/MAG
- Installation facile sur un générateur, un chariot, ou toute plateforme fixe
- Ergonomie du poste de travail améliorée
- Réduction du poids de la torche pour l'opérateur
- Durée de vie de la torche prolongée

Convient pour:

- Speedtec® 400SP/500SP sur le chariot
- Powertec® i350S/i420S/i500S
- Gamme Digisteel S
- Gamme Citosteel S
- Dévidoirs LF5D/LF52D/LF56D/WF52D/WF56D



Spécifications techniques

Désignation	Référence produit	Longueur de bras ajustable		Angle de bras ajustable	Rotation
		Min.	max.		
Potence équilibrée pour torche de soudage	K14425-1	1.57 m	2.72 m	0° / 15° / 30° / 45°	360°

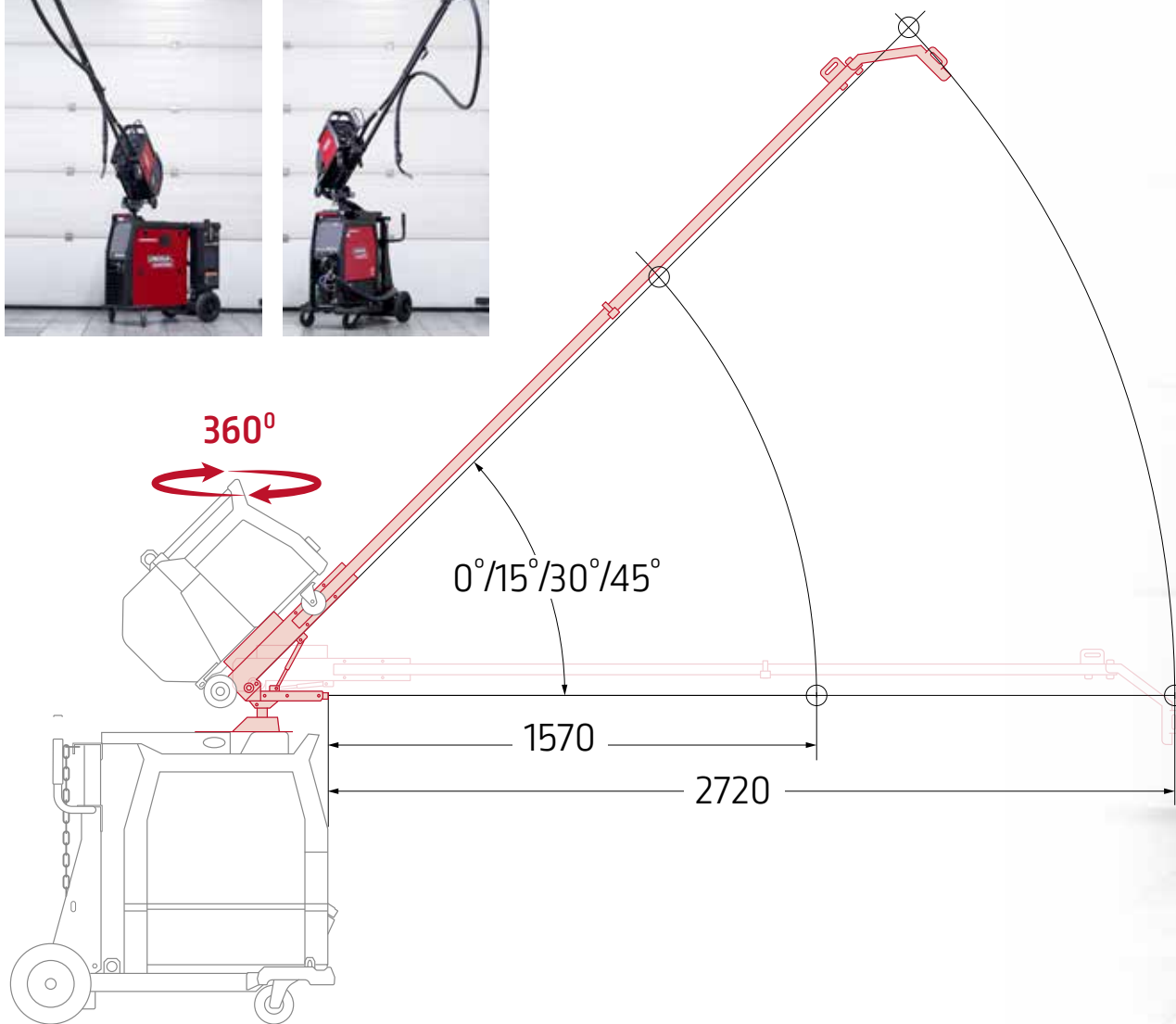

Compatible avec l'option commande à distance RC-7 qui permet au soudeur de contrôler entièrement les paramètres de soudage.